

### Installation Instructions

1. **Mount Rough-In Enclosure** using one of the following methods (mounting hardware is not provided):
  - a. **Surface Mount** - Use keyholes shown in Figure 1 with bolts sufficient for 100 lbs. (45 kg) load (1/4" (M6) bolts recommended).
  - b. **Recess Mount** - Use screws sufficient for 100 lbs. (45 kg) through the corners of the enclosure (see Figure 1). Mount enclosure flush to or not more than 1/8" (3mm) below the finished wall surface (Enclosure is 3-7/8" (9.8cm) deep past cover mounting tabs. Enclosure cover dimensions are 32-1/2" x 15-7/8" (83cm x 40cm)).



**Caution** - Power supply will hum slightly and internal relays will click while in use. Mount in a location where such noise is acceptable.



**Caution** - All wiring must be installed in accordance with national and local electrical codes.



**Caution** - This equipment is air-cooled. Mount in a location where the vented cover will not be blocked. 12 inches of clearance in front of the vents is required.



**Danger** - Locate and lock supply breaker in the OFF position before wiring to terminal blocks or plugging in power cord.



**Caution** - This equipment is intended for indoor use only.

2. **Run 120V power wiring into the enclosure.** Locations to run power wiring into the enclosure are shown in Figure 1. Terminal blocks will accept one 18 through 10 AWG (1-2.5mm<sup>2</sup>) wire or two 18 or 16 AWG (1-1.5mm<sup>2</sup>) wires (see Figure 2). Tighten terminal blocks to 3.5 to 5 in-lbs. (.40 to .57 Nm). Do not overtighten.

For increased system reliability, HomeWorks Interactive processors can be powered by an uninterruptible power supply (UPS) that incorporates surge protection, brown-out protection, and battery backup. When selecting a UPS, allow 240VA of capacity for each processor on the UPS. A single large UPS for all processors is better than an individual UPS for each processor. This prevents inconsistent system operation on battery backup if the individual UPS units power down at different times.

3. **If the processor and the accessory boards have not been installed, leave this instruction sheet in the enclosure.**
4. **Install HomeWorks Interactive Processor.** Install processor in location shown in Figure 3 using the screws installed in the enclosure. Torque mounting screws to 20 in. lbs. (2.26 Nm) max. Connect power cord from the processor assembly to the plug coming from the terminal blocks (see Figure 3).

Figure 1 - Enclosure Dimensions

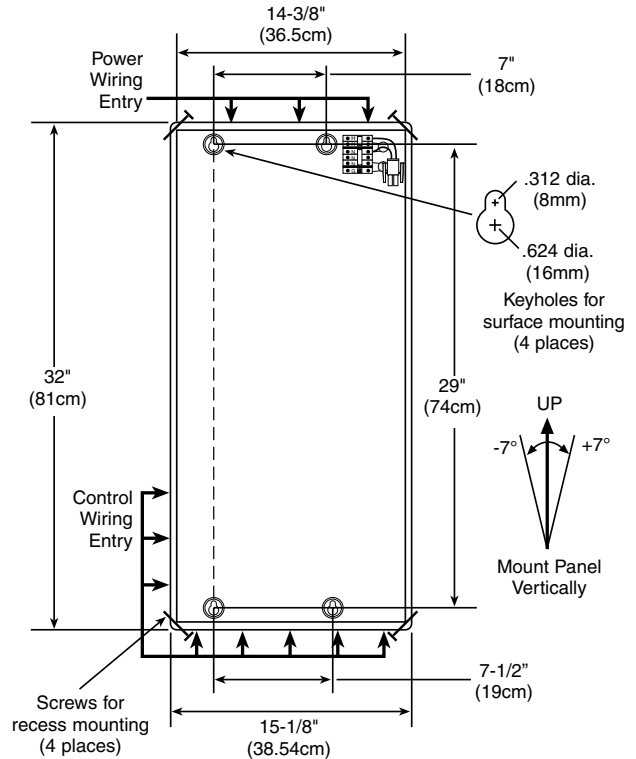

Figure 2 - Dedicated Processor Assembly Feed

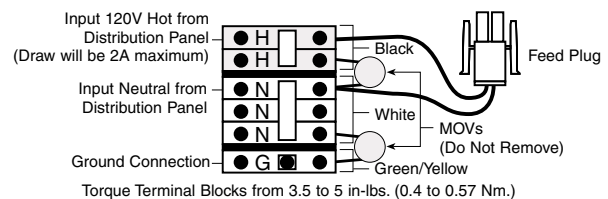
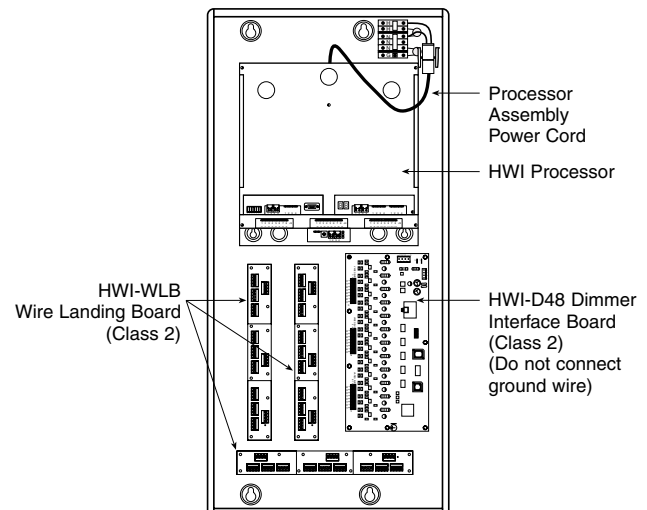

Figure 3 - Dimmer Interface Board Configuration





**Danger** - Ensure the processor feed breaker is off when wiring or plugging in the processor assembly power cord.

**5. Install Low Voltage Accessory Boards in accordance with instructions provided with the boards.** Two configurations are possible (not every board need be installed for a given configuration):

**a. Dimmer Interface Board configuration** - Install one HWI-D48 Dimmer Interface Board and up to three HWI-WLB Wire Landing Boards as shown in Figure 3. The upper left corner mounting hole for the Dimmer Interface Board is identified by a pink dot on the rough-in enclosure. The upper left corner mounting hole for the Wire Landing Boards are identified by green dots on the rough-in enclosure. Connect ground wires to the enclosure using any convenient holes.  
**Note: Do not connect the HWI-D48 ground wire.**

**b. Contact Closure Board configuration** - Install up to two Contact Closure Boards (HWI-CCO-8 or HWI-CCI-8) and up to two HWI-WLB wire landing boards as shown in Figure 4. The upper left corner mounting holes for the Contact Closure Boards are identified by orange dots on the rough-in enclosure. The upper left corner mounting holes for the Wire Landing Boards are identified by the green dots on the rough-in enclosure. Connect ground wires to the enclosure using any convenient holes.

**6. Install cover.** Ensure vents are on the right hand side of the cover. Tighten screws to 20 in-lbs. (2.3 Nm).

**Figure 4 - Contact Closure Board Configuration**

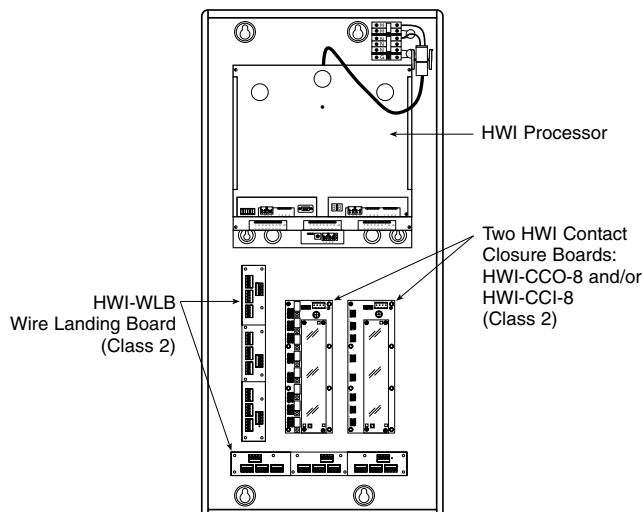

#### World Headquarters

Lutron Electronics Co., Inc.  
7200 Suter Road  
Coopersburg, PA 18036-1299, U.S.A.  
**TOLL FREE:** (800) 523-9466 (U.S.A., Canada and the Caribbean)  
Tel: (610) 282-3800; International 1 610 282-3800  
Fax: (610) 282-3090; International 1 610 282-3090

#### European Headquarters

Lutron EA LTD  
Lutron House  
6 Sovereign Close  
Wapping  
London, E1 9HW England  
**FREEPHONE:** (0800) 28 21 07 (U.K.)  
Tel: (171) 702-0657; International 44 171 702-0657  
Fax: (171) 480-6899; International 44 171 480-6899

#### Technical and Sales Assistance

If you need assistance, call the toll-free **Lutron Technical Assistance Hotline**. Please provide exact model number when calling.

(800) 523-9466 (U.S.A., Canada and the Caribbean)

Other countries call:

Tel: (610) 282-3800

Fax: (610) 282-3090

Visit our Web site at [www.lutron.com](http://www.lutron.com)

#### Asian Headquarters

Lutron Asuka Corporation K.K.  
2nd Floor, Kowa Shiba-Koen Bldg.  
1-11 Shiba-Koen 1 chome  
Minato-ku, Tokyo  
105-0011 Japan  
**TOLL FREE:** (0120) 083 417 (Japan)  
Tel: (3) 5405-7333; International 81-3-5405-7333  
Fax: (3) 5405-7496; International 81-3-5405-7496

#### Hong Kong Sales Office

Tel: 2104-7733; International 852-2104-7733  
Fax: 2104-7633; International 852-2104-7633

#### Singapore Sales Office

Tel: 487-2820; International 65-487-2820  
Fax: 487-2825; International 65-487-2825

#### Warranty

Lutron will, at its option, repair or replace any unit that is defective in materials or manufacture within two years after the purchase. This warranty is in lieu of all other warranties, express or implied, and the implied warranty of merchantability is limited to two years from purchase. This warranty does not cover the cost of installation, removal or reinstallation, or damage resulting from misuse, abuse, or damage from improper wiring or installation. This warranty does not cover incidental or consequential damages.

This warranty gives you specific legal rights, and you may have other rights which vary from state to state. Some states do not allow the exclusion or limitation of incidental or consequential damages, or limitation on how long an implied warranty may last, so the above limitations may not apply to you.

# LUTRON®

Lutron Electronics Co., Inc.  
7200 Suter Road  
Coopersburg, PA 18036-1299  
Made and printed in the U.S.A. 12/99 P/N 043-079 Rev. A





**Peligro** - Asegúrese de que el disyuntor de alimentación esté apagado antes de efectuar cualquier trabajo de cableado o enchufar el cable de alimentación del procesador.

**5. Instale las tarjetas accesorias de bajo voltaje según las instrucciones suministradas con las mismas.** Son posibles dos configuraciones (En una configuración dada, no es necesario que todas las tarjetas estén instaladas):

**a. Configuración con tarjeta de interfase de atenuación** - Instale una Tarjeta de interfase de atenuación HWI-D48y hasta tres Tableros de conexiones HWI-WLB como se ilustra en la Figura 3. El orificio de montaje correspondiente a la esquina superior izquierda de la Tarjeta de interfase de atenuación está identificado en el gabinete por un punto de pintura color rosado. Los orificios de montaje para las esquinas superiores izquierdas de los Tableros de conexiones están identificados por puntos de pintura color verde. Conecte los conductores de tierra al gabinete usando cualquier orificio conveniente. **Nota: No conecte el conductor de tierra de la HWI-D48.**

**b. Configuración con tarjetas de contactos** - Instale hasta dos Tarjetas de contactos (HWI-CCO-8 ó HWI-CCI-8) y hasta dos tableros de conexiones HWI-WLB como se ilustra en la Figura 4. Los orificios de montaje correspondientes a la esquina superior izquierda de las Tarjetas de contactos están identificados en el gabinete por puntos de pintura color naranja . El orificio de montaje para la esquina superior izquierda de los tableros de conexiones está identificado por un punto de pintura color verde . Conecte los conductores de tierra al gabinete usando cualquier orificio conveniente.

**6. Instale la cubierta.** Asegúrese de que los orificios de ventilación estén en el lado derecho de la cubierta. Apriete los tornillos a 20 lbs-pulg (2.3 Nm).

**Figura 4 - Configuración para tarjetas de contactos**

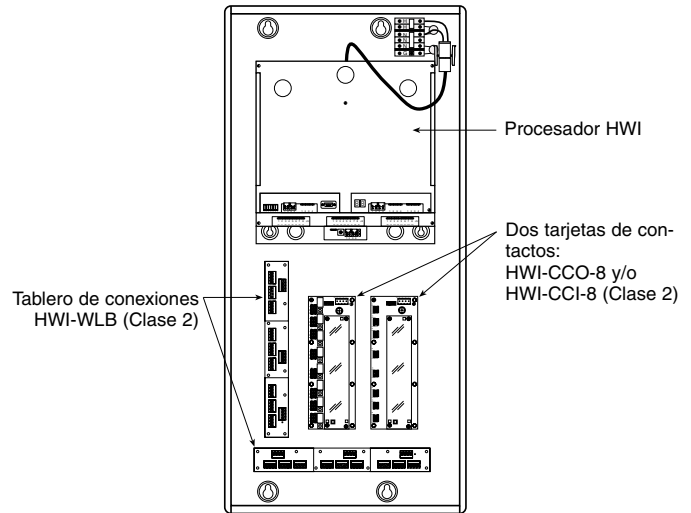

**Sede Mundial**

Lutron Electronics Co., Inc.  
7200 Suter Road  
Coopersburg, PA 18036-1299,EE.UU.  
**línea gratuita:** (800) 523-9466 (en EE.UU., Canadá y el Caribe)  
Tel: (610) 282-3800; internacional 1 610 282-3800  
Fax: (610) 282-3090; internacional 1 610 282-3090

**Sede en Europa**

Lutron EA LTD  
Lutron House  
6 Sovereign Close  
Wapping  
London, E1 9HW Inglaterra Reino Unido  
**línea gratuita:** (0800) 28 21 07 (en Reino Unido)  
Tel: (171) 702-0657; internacional 44 171 702-0657  
Fax: (171) 480-6899; internacional 44 171 480-6899

**Asistencia técnica**

En caso de dudas sobre la instalación u operación de este producto, llame a la **Línea Directa de Asistencia Técnica de Lutron**. Mencione el número de modelo exacto cuando llame.  
800-523-9466 (EE.UU., Canadá y países del Caribe)  
Para llamar desde otros países:  
Tel.: (610) 282-3800  
Fax: (610) 282-3090  
Nuestra dirección en la Web es [www.lutron.com](http://www.lutron.com)

**Sede en Asia**

Lutron Asuka Corporation K.K.  
2nd Floor, Kowa Shiba-Koen Bldg.  
1-11 Shiba-Koen 1 chome  
Minato-ku, Tokio  
105-0011 Japón  
**línea gratuita:** (0120) 083 417 (Japón)  
Tel: (3) 5405-7333; internacional 81-3-5405-7333  
Fax: (3) 5405-7496; internacional 81-3-5405-7496

**Oficina en Hong Kong**

Tel: 2104-7733; internacional 852-2104-7733  
Fax: 2104-7633; internacional 852-2104-7633

**Oficina en Singapur**

Tel: 487-2820; internacional 65-487-2820  
Fax: 487-2825; internacional 65-487-2825

**Garantía**

Lutron reparará o reemplazará, a su criterio, cualquier unidad cuyos materiales o fabricación resulten defectuosos en el término de dos años después de la compra. Esta garantía se ofrece en lugar de cualquier otra garantía, expresa o implícita. La garantía implícita de comerciabilidad está limitada a dos años, a partir de la fecha de compra. Esta garantía no cubre el costo de instalación, desmontaje y reinstalación, ni los daños resultantes de mal uso, abuso, o instalación o conexión incorrectas. Esta garantía no cubre daños incidentales ni resultantes.  
Esta garantía otorga derechos legales específicos; se podrá contar con otros derechos, que varían de un estado a otro. Ciertos estados no permiten la exclusión o limitación de daños incidentales ni resultantes, ni limitaciones de la duración de una garantía implícita, por lo cual las limitaciones mencionadas anteriormente podrían no aplicarse en casos específicos. Fecha de Compra: \_\_\_\_\_

En México: Lutron CN, Ltd.,  
Gabriel Mancera 1041  
Col. del Valle  
03100, México D.F. Tel: 91-5-559-7866